

# PÓLO CLIMA

CLIMATIZADORES

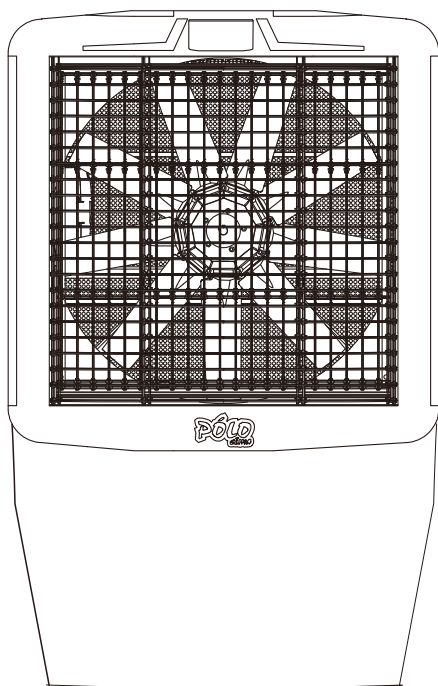

*Manual de Instruções*  
**LINHA PORTARE**  
*Climatizador Evaporativo*

REV. 03/2024



## Informações do Produto

Obrigado por adquirir produtos PÓLO CLIMA. Nos esforçamos para produzir e entregar sempre produtos com o mais alto grau de excelência.

Este manual contém as informações necessárias para instalação, operação e manutenção do seu CLIMATIZADOR EVAPORATIVO.

Leia atentamente antes de iniciar o uso deste equipamento e o guarde para fins de garantia.

## ATENÇÃO

Este equipamento só pode ser operado após a instalação por um especialista ou rede autorizada. A instalação pelo usuário não é recomendada.

Certifique-se de ler atentamente o manual de instruções e seguir todas as orientações.

## 1. INFORMAÇÕES DE SEGURANÇA

1. Para obter maior eficiência do equipamento, siga corretamente todas as instruções de instalação e operação:

a) Temperatura externa: 0°C – 45°C;

b) Umidade relativa do ar: ≤ 80%;

c) Utilizar fonte de água potável, livre de resíduos, que não seja proveniente de reuso, que atenda os requisitos da portaria

n° 2914 de 2011 da ANVISA ou posterior atualização;

d) A instalação do equipamento deve ser feita em local em que não haja emissão de gases ou líquidos corrosivos e/ou explosivos;

e) O equipamento não deve ser exposto à vibração excessiva;

2. A tensão de alimentação deve ser mantida dentro da faixa de +-10%. Tensões fora desta faixa podem causar mal funcionamento, além de poder ocasionar danos ao equipamento;

3. O equipamento deve ser instalado em local que seja possível fazer a captação do ar externo;

4. O ambiente de instalação deve possuir janelas e portas abertas, para que ocorra a renovações de ar. Caso a quantidade de aberturas for insuficiente para o fluxo de ar insuflado no ambiente, a instalação de exaustores deve ser considerada;

5. A instalação e manutenção devem ser feitas por pessoas capacitadas. Procedimentos que não sigam as orientações do fabricante implicará na perda da garantia;

6. Durante o recebimento do seu produto deve ser observado se não houve danos durante o transporte, caso algum problema seja detectado contate imediatamente a transportadora;

7. O equipamento não pode ficar exposto ao sol ou chuva enquanto estiver embalado;

8. Caso o equipamento fique sem uso por longos períodos recomenda-se drenar o reservatório e desconectar o plugue de alimentação;

9. Antes de realizar manutenções deve-se desligar o equipamento da rede elétrica;

10. Durante a instalação, operação e transporte deve-se evitar o contato do equipamento com faíscas ou qualquer tipo de fonte de ignição;

11. Caso o cordão de alimentação seja danificado, ele deve ser substituído pelo fabricante, agente autorizado ou pessoa qualificada à fim de evitar danos;

12. Este aparelho não se destina ao manuseio por pessoas (inclusive crianças) com capacidades físicas, sensoriais ou mentais reduzidas ou por pessoas com falta de experiência e conhecimento, a menos que tenham recebido instruções referentes à utilização do aparelho ou estejam sob a supervisão de uma pessoa responsável pela sua segurança;

13. Durante os primeiros dias de uso, o equipamento pode emitir um leve odor. Este odor é referente as resinas utilizadas no painel evaporativo e tende a desaparecer após alguns reabastecimentos do reservatório;

14. Após a instalação, durante os 10 primeiros minutos de uso, recomenda-se manter o equipamento na velocidade mínima para que ocorra a lubrificação dos rolamentos e ajuste de correias.

15. Recomenda-se que as crianças sejam vigiadas para assegurar que elas não estejam brincando com o aparelho.

## 2. PRINCÍPIO DE FUNCIONAMENTO

O CLIMATIZADOR EVAPORATIVO, tem como princípio de funcionamento a absorção de calor através da evaporação da água, ou seja, utiliza a água como meio de troca de calor com o ar externo.

Seu funcionamento basicamente é forçar o ar externo a passar por painéis evaporativos molhados por água, ao passar, o ar cede calor para a água que tem uma parte evaporada, esta quantidade que evapora remove calor do ar, tornando-o mais fresco, limpo e umidificado.

Este ar refrigerado é insuflado para o ambiente, promovendo conforto térmico, aumentando as renovações de ar no ambiente e garantindo maior qualidade do ar.

A redução de temperatura depende de fatores externos não controláveis, como temperatura e umidade do ar exterior.

Tabela de Redução de Temperatura				
Umidade Relativa do Ar Externo	Temperatura do Ar Externo			
		30°C	35°C	40°C
	Redução de Temperatura (°C)			
30%	8,7	9,6	11	14
40%	7,2	8,4	9,6	10,1
50%	5,6	6,5	8,7	8,2
60%	4,5	5,3	5,5	5,5
70%	3,2	3,4	3,8	4,1

### 3. DIMENSÕES

Abaixo podem ser encontradas as principais dimensões dos climatizadores da linha PORTARE:

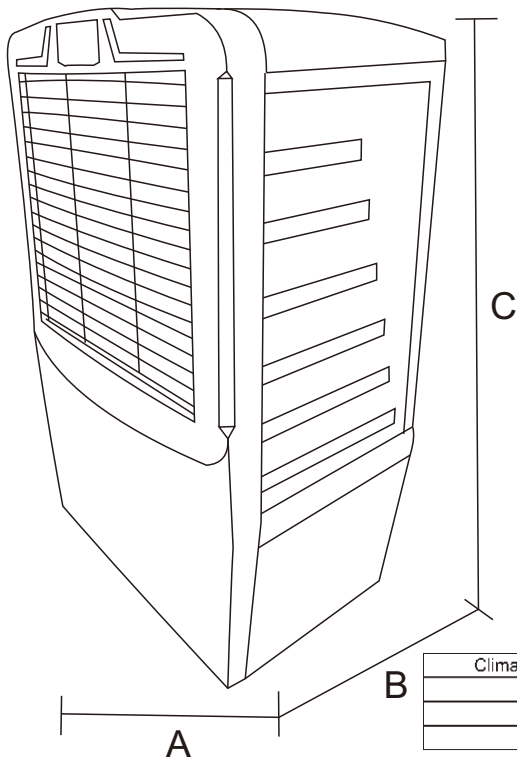

Climatizador	P5	P9	P13	P16	P20
A	840	840	840	1168	1168
B	670	670	670	864	864
C	1520	1520	1520	2000	2000

### 4. ESPECIFICAÇÕES TÉCNICAS

	P5	P9	P13	P16	P20
Vazão Máxima (m <sup>3</sup> /h)	8500	13700	15940	21200	23600
Vazão Nominal (m <sup>3</sup> /h)	5100	9340	13640	16900	18740
Potência (KW)	0,57	0,6	0,8	0,94	1,1
Corrente Máxima (A)	4	3,5	4,2	5,5	6
Tensão/Frequência (V/Hz)	220~60				
Potência do Motor (Cv)	0,5	0,5	1	1,5	1,5
Consumo de Água (L/h)	8	10	15	25	27
Ruído @1m (dBA)	66	69	67	69	69
Alcance de Vento (m)	10	13	14	18	20
Reservatório de Água (L)	50	50	50	400	400
Peso Seco (Kg)	54	54	54	115	115
Peso em Operação (Kg)	86	86	86	500	500

## 5. INSTALAÇÃO

### ⚠ ATENÇÃO!

1. Não seguir corretamente todos os processos de utilização pode ocasionar a queda do equipamento, que pode levar a consideráveis danos materiais, danos elétricos, ferimentos e até a morte;
2. O climatizador deve ser instalado sempre na posição vertical e em nível;
3. Não deixar objetos sensíveis a umidade na extremidade inferior do climatizador;
4. Deixar no mínimo 500mm de espaço livre em torno do climatizador;
5. Objetos posicionados na frente do equipamento podem diminuir o alcance do vento;
6. Climatizadores que forem instalados próximos de outro, deve-se respeitar uma distância mínima de 500mm entre eles;
7. Deve-se movimentar o equipamento com cuidado e preferencialmente sem água no reservatório;
8. Os novos conjuntos de mangueiras fornecidos com o aparelho devem ser utilizados e os velhos conjuntos de mangueiras não devem ser reutilizados;

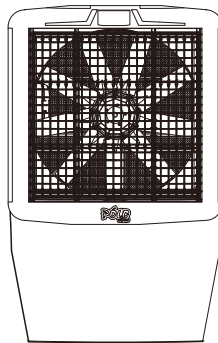
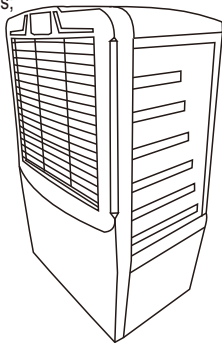

1- Remova o equipamento da embalagem, colocando-o sobre uma superfície plana. E verifique se todos os componentes estão inclusos (climatizador, rodízios, manual de uso e certificado de garantia).

2- Abasteça o reservatório utilizando os seguintes passos:

Conecte uma mangueira ligada à rede de abastecimento, com um adaptador de 1/2" (item não incluso). O nível será mantido por uma bóia com pressão máxima de entrada de 392000 Pa, que poderá ser regulada pelo usuário.

3- NUNCA DEIXE QUE O NÍVEL DE ÁGUA ULTRAPASSE A MARCA DE MÁXIMO NO VISOR TRASEIRO, EVITE DESPEJAR ÁGUA SOBRE O MOTOR OU COMPONENTES ELÉTRICOS, POIS, PODE-SE CAUSAR AVARIAS E PROVOCAR ACIDENTE, BEM COMO PERDA DE GARANTIA DO PRODUTO.

4- Após o abastecimento do reservatório, conecte o equipamento na tomada com tensão e frequência igual a especificada na etiqueta do equipamento.

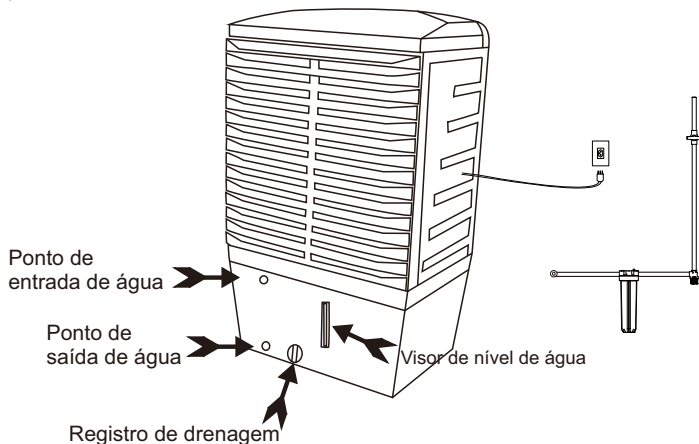

## 6. LIGAÇÃO ELÉTRICA

### PERIGO! Risco de choque elétrico

1. Antes de conectar seu climatizador na rede elétrica verifique se a tensão está de acordo com a especificada no equipamento;
2. O cordão de alimentação segue o padrão brasileiro de 2P+T de 20 ampères;
3. A rede elétrica deve estar obrigatoriamente aterrada. Toda a instalação deve ser feita por profissional capacitado seguindo todas as normas vigente para a região e data de execução;
4. A tomada a ser utilizada deve seguir o Padrão Brasileiro de Plugues e Tomadas NBR-14136;
5. Cada climatizador deve possuir sistema de proteção individual.
6. Jamais faça qualquer tipo de modificação no produto;
7. O descumprimento das recomendações acima poderá gerar riscos ao usuário e/ou perda de garantia do produto.
8. Para a desconexão do equipamento da rede elétrica, retire o plugue de alimentação da tomada.

### ESQUEMA ELÉTRICO

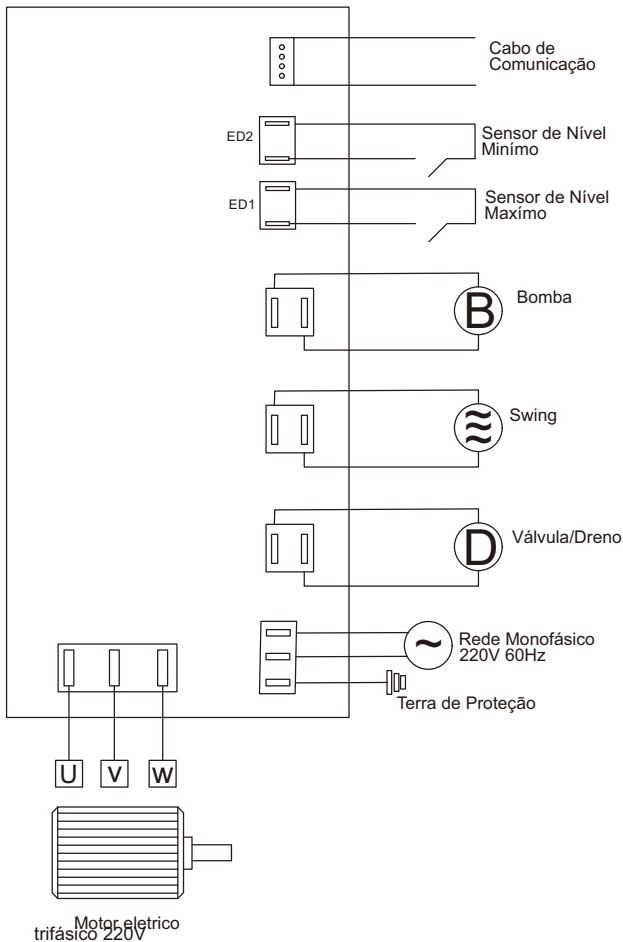

## 7. PAINÉIS E CONTROLE REMOTO

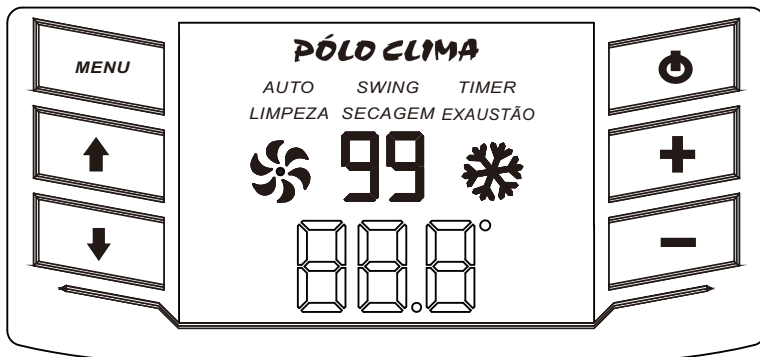

### Teclas



**Ligar** - Com um toque na tecla o climatizador inicia o processo de remoção de poeira dos painéis com sentido de giro invertido e acende no painel o LED EXAUSTÃO. Em seguida se inicia a molhagem dos painéis evaporativos com a indicação CLE aparecendo no painel. Após estes dois processos o motor parte em sentido de ventilação com a bomba em funcionamento.

**Desligar** - Com um toque no botão o equipamento desliga a bomba e inverte o giro do motor e o LED SECAGEM é aceso e a mensagens DRY aparce no display.



Aumenta e diminui rotação e altera valor dos parâmetros.

### MENU

Acessa o MENU das Funções(LIMPEZA, AUTO, TIMER, SWING, EXAUSTÃO) e confirma a seleção da função. E acessa os parâmetros(mantendo a tecla pressionada).



Navega entre as Funções(LIMPEZA, AUTO, TIMER, SWING, EXAUSTÃO) E define a temperatura de SET POINT para ser utilizado no modo AUTO.

### LED's



Indica o modo de funcionamento (Aceso: Climatizar), (Apagado: Ventilar), (Piscando: falta de água no reservatório).



Indica funcionamento do climatizador, sempre aceso enquanto estiver ligado.



**99** Indica a velocidade de giro do climatizador em porcentagem.

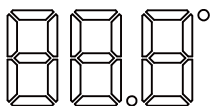

Indica a temperatura captada no sensor, temperatura de SET POINT na função auto, parâmetros, valores de ajuste de parâmetros.

AUTO  
SWING  
TIMER  
LIMPEZA  
SECAGEM  
EXAUSTÃO

Aceso quando função estiver ativar, apagado quando desabilitada e piscando aguardando programação.

**PÓLO CLIMA** Stand By

## 7.1. TECLAS DO CONTROLE REMOTO



**ON/OFF** - Liga e desliga o climatizador

**+** **-** - Aumenta e diminui a velocidade

**Climatizar** - Aciona o modo de climatização

**Ventilar** - Aciona o modo de ventilação

**Dreno** - Aciona a drenagem do reservatório (opcional)











**Swing** - Aciona a movimentação das aletas (opcional)

**Exaustão** - Inverte o sentido de giro do climatizador

**Modo** - Aciona o modo automático

**Timer** - Ajusta o tempo para desligamento automático



-  Utilizada para selecionar e alterar valores de parâmetros (segure por 4s para entrar e sair).
-  Pressione uma vez para ligar o swing(opcional) e segure por alguns segundos para ligar e desligar a bomba.
-  Utilizada para ligar e desligar o climatizador com um toque, mantendo apertada pula a função.
-   Aumenta e diminui a rotação do motor; seleciona e altera valores dos parâmetros.
-  iR Sensor infra-vermelho do controle remoto.
-  LED de funcionamento da climatização, sendo aceso em funcionamento e apagado quando estiver desligado e piscando quando estiver sem água no reservatório
-  LED de funcionamento do swing\*, sendo aceso em funcionamento e apagado quando estiver desligado.  
\*Opcional indisponível neste modelo
-  LED de funcionamento do dreno\*\*, sendo aceso em funcionamento e apagado quando estiver desligado.  
\*\*Opcional
-  LED de sobrecorrente, atua piscando quando detecta uma corrente acima da nominal.



Com o controle remoto é possível controlar o equipamento com as mesmas funções que a IHM.

ON/OFF - Ligar e desligar o climatizador.

CLIMATIZAR - Climatizador funciona com as bombas molhando o painel evaporativo aumentando a refrigeração do ambiente.

VENTILAR - Equipamento funciona com as bombas desligadas.

DRENO - Inicia o processo de drenagem do reservatório. (opcional)

SWING - Inicia o processo de movimentação das grades defletores. (opcional)

TIMER - Aciona o temporizador para desligamento automático do equipamento.

**+ -** - Aumentam e diminuem a velocidade do climatizador e navega e altera os valores dos parâmetros.

## 5. FUNÇÕES

# RDY CLE

Indica a permanência do equipamento em *STAND-BY*.

Com um toque no botão de ligar, o equipamento inicia as rotinas de limpeza do painel evaporativo.

# 10-100 DRY

Indica velocidade do climatizador em porcentagem.

Indica o processo de secagem dos painéis evaporativos. O climatizador ficará por 30 minutos nesta função.

## 8. RESOLUÇÃO DE PROBLEMAS

### Códigos de Falhas

#### E02- SOBRETENSÃO

CAUSA PROVÁVEL: Tensão de alimentação acima do limite especificado pelo fabricante.

SOLUÇÃO: Desconecte imediatamente o equipamento da rede elétrica e confirme se a tensão no ponto de tomada está dentro da faixa de 210-230V. Caso esteja, procure assistência técnica autorizada.

#### E03- SUBTENSÃO

CAUSA PROVÁVEL: Tensão de alimentação abaixo do limite especificado pelo fabricante.

SOLUÇÃO: Desconecte imediatamente o equipamento da rede elétrica e confirme se a tensão no ponto de tomada está dentro da faixa de 210-230V. Caso esteja, procure assistência técnica autorizada.

#### E04- SOBRETENPERATURA

CAUSA PROVÁVEL: Temperatura do dissipador acima do limite de segurança, ocasionada por uso em velocidade acima do especificado ou sobrecarga no motor.

SOLUÇÃO: Desligue o equipamento e aguarde 20 minutos para religar. Caso o erro persista, desligue o equipamento e procure assistência técnica autorizada.

#### E05- SOBRECARGA

CAUSA PROVÁVEL: Carga no eixo do motor muito alta, provocada principalmente por uso em velocidade acima do especificado, excesso de sujeira nos painéis evaporativos ou excesso de tensão nas correias em equipamentos com polias.

SOLUÇÃO: Procure assistência técnica autorizada.

#### E06- SOBRECORRENTE

CAUSA PROVÁVEL: Curto-circuito no motor ou na saída do inversor, ocasionado por queda de tensão com o equipamento em uso.

SOLUÇÃO: Procure assistência técnica autorizada.

#### E07 e E08- FALHA DE COMUNICAÇÃO

CAUSA PROVÁVEL: Ocorre quando a IHM perde a comunicação com o inversor de frequência por excesso de ruído elétrico na rede; quando o cabo de comunicação estiver mal conectado; próximo de cabos elétricos ou por oxidação da IHM devido a falta de vedação ou respingos de água.

SOLUÇÃO: Desconecte o cabo de comunicação e verifique se o encaixe está correto, limpe os conectores com limpa contato. Caso não resolva o problema, procure assistência técnica autorizada.

#### SUB- SUBTENSÃO

CAUSA PROVÁVEL: Tensão de alimentação abaixo do limite especificado pelo fabricante.

SOLUÇÃO: Desconecte imediatamente o equipamento da rede elétrica e confirme se a tensão no ponto de tomada está dentro da faixa de 210-230V. Caso esteja, procure assistência técnica autorizada.

## SOLUÇÃO DE PROBLEMAS COMUNS

PROBLEMA	CAUSA PROVÁVEL	SOLUÇÃO
Climatizador não liga	Plugue não conectado na tomada	Conecte o cabo de energia em uma tomada com tensão e frequência compatíveis com o equipamento.
	Tomada desenergizada ou disjuntor desarmado	Contate um profissional qualificado e com experiência para fazer os testes e possíveis reparos.
	Plugue ou cabo de alimentação danificado	Contate o representante autorizado mais próximo.
Mau Cheiro	Equipamento novo	O equipamento durante as primeiras horas de uso pode apresentar um odor característico, proveniente da resina utilizada no painel evaporativo, e que será amenizado após algumas horas de uso.
	Após algum tempo de uso	Não deixar o equipamento fazer a secagem automática durante o desligamento, pode ocasionar mau cheiro. Após determinado tempo de uso, que varia de acordo com o tipo de ambiente, poderá ser necessário a higienização dos painéis evaporativos e reservatório.
Sem vazão de ar	Obstrução na saída de ar	Remova os objetos que estejam a frente da saída do ar.
	Equipamento encostado em paredes	Afastar o equipamento de paredes ou superfícies que obstruam a captação de ar.
	Motor não parte	Verificar se o mesmo está conectado na rede elétrica. Em caso de falha no motor deve-se procurar assistência técnica.
Equipamento não climatiza	Equipamento na função Ventilar ou reservatório vazio	Pressione o botão "Ventilar" para ligar a bomba. Verificar se o painel não indica falta de água no reservatório.
	Bomba d'água em falha	Se os itens anteriores forem checados, a bomba poderá ser substituída, portanto deve-se procurar assistência técnica.
	Painéis evaporativos obstruídos com sujeira	Caso os painéis estejam impregnados com sujeira, deve-se fazer a higienização ou substituição dos mesmos.

## 9. MANUTENÇÃO



### Atenção! Risco de choque elétrico

Antes de iniciar qualquer tipo de manutenção ou limpeza no climatizador certifique-se que o mesmo encontra-se desconectado da rede elétrica.

#### Limpeza do gabinete externo e grade defletora

1. Durante a limpeza do climatizador é obrigatório que o mesmo esteja desconectado da rede elétrica;
2. Para higienização das grades defletoras não é aconselhável a remoção das mesmas;
3. Não é recomendável o uso de produtos abrasivos, solventes e/ou ácidos durante a limpeza do climatizador;
4. Durante a limpeza da moldura é recomendável que a IHM esteja desconectada do climatizador;
5. Para limpeza do gabinete externo e moldura é recomendado o uso de detergente neutro ou limpador instantâneo aplicando-os com auxílio de um pano ou esponja macia e seguindo as orientações da embalagem;
6. Após a limpeza recomenda-se o uso de um finalizador ou protetor anti-UV.

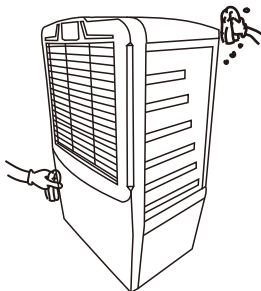

#### Limpeza do reservatório, interior do gabinete e painéis evaporativos

1. Para limpeza do reservatório, primeiramente deve-se remover a grade traseira juntamente com os painéis evaporativos, soltando os parafusos laterais que fixam a grade no equipamento;
2. Em seguida, já com acesso ao reservatório, utilize água corrente e detergente neutro e limpe toda a parte interna do reservatório e gabinete plástico, com um pano ou esponja não abrasiva;
3. Desconecte todos os tubos e conexões e faça a limpeza do sistema de distribuição de água, bomba d'água e sistema de drenagem;
4. A torneira de bóia e sensor de nível devem ser limpos e regulados;
5. As pás do ventilador não devem ser desmontadas para limpeza, pois a montagem errada pode comprometer o funcionamento do climatizador, acarretando danos. Para limpá-las utilize um pano ou esponja e detergente neutro;
6. Para limpeza dos painéis evaporativos os mesmos devem ser removidos das grades traseira, e utilizar jato de água corrente com baixa pressão;
7. Após a limpeza, os painéis devem ser recolocados nas grades na mesma posição em que foram removidos. Onde o sentido de maior inclinação das ondas deve ficar apontadas para o interior do climatizador;
8. Remover todo o excesso de água, e recolocar a grade traseira com os painéis evaporativos.

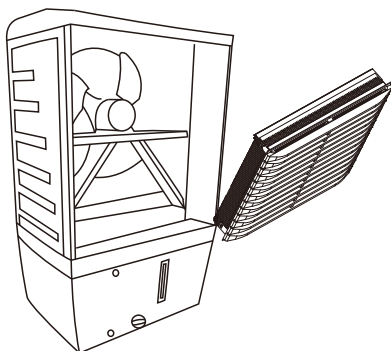

Remoção da grade traseira

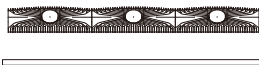

Conjunto Irrigador

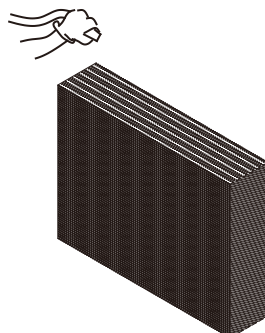

Limpeza painel evaporativo

## 10. TABELA DE MANUTENÇÃO PERIÓDICA

As manutenções preventivas são indispensáveis para o correto funcionamento dos climatizadores. Não realizar as manutenções e limpezas previstas pode causar perda de eficiência na climatização e danos ao equipamento, sujeitando a perda de garantia. A tabela abaixo mostra as manutenções e limpezas previstas em dias e classificadas por nível de agressividade.

Os níveis de agressividade são classificados em:

**Baixo:** quando o climatizador está instalado em local com baixo nível de poeiras e gases suspensos, como em corredores com calçamento ou pavimentado sem trânsito de veículos e no mínimo 10 metros de ruas e avenidas.

**Médio:** quando o climatizador está instalado próximo a ruas e avenidas pavimentadas com trânsito médio de veículos e sem a proximidade de terrenos ou corredores sem calçamento.

**Alto:** o nível é considerado alto quando o climatizador está instalado próximo a ruas e avenidas com trânsito alto de veículos, ou ainda esteja instalado próximo a fábricas, terrenos sem pavimentação, ou proximidade de chaminés.

**Extremo:** casos em que os níveis de poeiras e resíduos aspirados pelo climatizador exceda os níveis anteriores descritos. Neste caso os períodos descritos na tabela serão adaptados conforme as necessidades de cada ambiente, mediante análise técnica.

NÍVEL	PERÍODO (dias)	TIPO	AJUSTES
Baixo	90	Limpeza Externa	Limpeza do gabinete externo, grade defletora e sistema de irrigação
Médio	60		
Alto	30		
Baixo	180	Lubrificação e Ajustes	Aplicação de anti-oxidante (WD40) nos conectores elétricos, lubrificação de rolamentos, ajuste de correias e torneira boia
Médio	120		
Alto	60		
Baixo	180	Limpeza Interna	Limpeza do reservatório, interior do gabinete e painéis evaporativos
Médio	120		
Alto	30		
Baixo	360	Substituição de Peças	Troca de correias
Médio	270		
Alto	180		
Baixo	720	Substituição de Peças	Substituição de eletrobombas
Médio	540		
Alto	360		
Baixo	1080	Substituição de Peças	Substituição de painéis evaporativos
Médio	720		
Alto	360		

## 11. REGISTRO DE MANUTENÇÃO PERIÓDICA

Todas as limpezas, manutenções e revisões dentro do período de garantia, devem ser executadas por técnico autorizado Pólo Clima e registrado abaixo.

<p>DATA: ____ / ____ / ____</p> <p>Serviço Realizado:</p> <p>_____</p> <p>_____</p> <p>_____</p> <p>Técnico: _____</p> <p>Carimbo e Assinatura:</p>	<p>DATA: ____ / ____ / ____</p> <p>Serviço Realizado:</p> <p>_____</p> <p>_____</p> <p>_____</p> <p>Técnico: _____</p> <p>Carimbo e Assinatura:</p>
<p>DATA: ____ / ____ / ____</p> <p>Serviço Realizado:</p> <p>_____</p> <p>_____</p> <p>_____</p> <p>Técnico: _____</p> <p>Carimbo e Assinatura:</p>	<p>DATA: ____ / ____ / ____</p> <p>Serviço Realizado:</p> <p>_____</p> <p>_____</p> <p>_____</p> <p>Técnico: _____</p> <p>Carimbo e Assinatura:</p>
<p>DATA: ____ / ____ / ____</p> <p>Serviço Realizado:</p> <p>_____</p> <p>_____</p> <p>_____</p> <p>Técnico: _____</p> <p>Carimbo e Assinatura:</p>	<p>DATA: ____ / ____ / ____</p> <p>Serviço Realizado:</p> <p>_____</p> <p>_____</p> <p>_____</p> <p>Técnico: _____</p> <p>Carimbo e Assinatura:</p>



<p>DATA: ____ / ____ / ____</p> <p>Serviço Realizado:</p> <p>_____</p> <p>_____</p> <p>_____</p> <p>Técnico: _____</p> <p>Carimbo e Assinatura:</p>	<p>DATA: ____ / ____ / ____</p> <p>Serviço Realizado:</p> <p>_____</p> <p>_____</p> <p>_____</p> <p>Técnico: _____</p> <p>Carimbo e Assinatura:</p>
<p>DATA: ____ / ____ / ____</p> <p>Serviço Realizado:</p> <p>_____</p> <p>_____</p> <p>_____</p> <p>Técnico: _____</p> <p>Carimbo e Assinatura:</p>	<p>DATA: ____ / ____ / ____</p> <p>Serviço Realizado:</p> <p>_____</p> <p>_____</p> <p>_____</p> <p>Técnico: _____</p> <p>Carimbo e Assinatura:</p>
<p>DATA: ____ / ____ / ____</p> <p>Serviço Realizado:</p> <p>_____</p> <p>_____</p> <p>_____</p> <p>Técnico: _____</p> <p>Carimbo e Assinatura:</p>	<p>DATA: ____ / ____ / ____</p> <p>Serviço Realizado:</p> <p>_____</p> <p>_____</p> <p>_____</p> <p>Técnico: _____</p> <p>Carimbo e Assinatura:</p>

## 12. DADOS CADASTRAIS DA COMPRA

Esta via deve ser corretamente preenchida pelo cliente ou representante no momento da aquisição do climatizador

### Dados do Equipamento

CAMPO PARA COLAR  
ETIQUETA DE  
IDENTIFICAÇÃO DO  
CLIMATIZADOR  
10cmX7cm

### Dados do Distribuidor Autorizado

Nome comercial: \_\_\_\_\_

CNPJ: \_\_\_\_\_

Representante: \_\_\_\_\_

Telefone: (\_\_\_\_) \_\_\_\_\_ Celular: (\_\_\_\_) \_\_\_\_\_

Data de instalação: \_\_\_\_\_ NF de compra: \_\_\_\_\_

Técnico da instalação: \_\_\_\_\_ CPF: \_\_\_\_\_

Telefone: (\_\_\_\_) \_\_\_\_\_ Celular: (\_\_\_\_) \_\_\_\_\_

\_\_\_\_\_  
Assinatura do vendedor

### Dados do Comprador

Nome comercial: \_\_\_\_\_

CNPJ: \_\_\_\_\_

R.S. \_\_\_\_\_

Rua: \_\_\_\_\_ N° \_\_\_\_\_

Bairro: \_\_\_\_\_ CEP: \_\_\_\_\_

Município: \_\_\_\_\_ Estado: \_\_\_\_\_

Telefone: (\_\_\_\_) \_\_\_\_\_ Celular: (\_\_\_\_) \_\_\_\_\_

\_\_\_\_\_  
Assinatura do comprador

### 13. TERMO DE GARANTIA

APÓLO CLIMA, estabelecida na Rua do Empreendedor, nº1205, Dist. Ind. III, Santa Fé do Sul - SP, CEP :15775-000, oferece garantia limitada para defeitos de fabricação para os CLIMATIZADORES PÓLO CLIMA, conforme os termos a seguir:

1 - É condição essencial para a validade desta garantia que a compradora examine minuciosamente o produto adquirido imediatamente à sua entrega, observando atentamente as suas características e as instruções de instalação, ajuste, operação e manutenção do mesmo. O CLIMATIZADOR será considerado aceito e automaticamente aprovado quando não ocorrer qualquer manifestação através dos canais de atendimento PÓLO CLIMA, sobre AVARIAS NO EQUIPAMENTO DURANTE O RECEBIMENTO ou problemas técnicos. Quando adquirido o produto pela internet o prazo máximo para arrependimento de compra são 7 (sete) dias, contados a partir da data de entrega.

2 - O prazo total desta garantia é de 12 (doze) meses a partir da data de entrega pela PÓLO CLIMA ou por REPRESENTANTE AUTORIZADO.

3 - A garantia descrita acima é composta de: (a) tratando-se de relação de consumo, os primeiros 90 (noventa) dias serão considerados para fins de garantia a que se refere o inciso II do artigo 26 da Lei 8.078/90 e o restante do período será considerado como garantia contratual, nos termos do artigo 50 da referida Lei; e (b) nos demais casos, os primeiros 30 (trinta) dias serão considerados para fins de garantia a que se refere o caput do artigo 445 do Código Civil Brasileiro.

4 - Em caso de não funcionamento ou funcionamento inadequado do produto em garantia, os serviços para reparo poderão ocorrer a critério da PÓLO CLIMA, em sua matriz, localizada em Santa Fé do Sul - SP.

5 - O produto, na ocorrência de anomalias ou vícios de fabricação, deverá ficar disponível à fabricante e/ou representante autorizado pelo período de até 30 (trinta) dias, para a identificação da causa e seus devidos reparos.

6 - A PÓLO CLIMA, ou uma Assistência Técnica Autorizada da PÓLO CLIMA, examinará o produto enviado e, caso comprove a existência de vícios referentes a fabricação do produto, reparará, modificará ou substituirá o produto ou componente defeituoso, a seu critério, sem custos para a compradora, exceto os casos que estão relacionados nos itens 8 e 9.

7 - A responsabilidade da presente garantia se limita exclusivamente ao reparo, modificação ou substituição de componentes ou do produto fornecido por vícios que sejam provenientes de sua fabricação, sendo estes devidamente constatados pela fabricante ou por Assistência Técnica Autorizada.

8 - A garantia legal e contratual fica automaticamente suspensa se:

- Não forem seguidas as instruções de instalação e uso recomendadas no MANUAL DO USUÁRIO, bem como as manutenções preventivas por Equipe Técnica Autorizada no período indicado pela fabricante.
- Tenha ocorrido uso incorreto ou inadequado, alterações ou modificações de qualquer natureza que tenham sido realizadas por terceiros ou pessoa não autorizada.
- Houver sinais de violação ou adulteração parcial ou total da etiqueta de identificação ou número de série do produto.

9 - A garantia legal e contratual não cobre:

- Reposição de peças que apresentem desgaste natural com o uso do equipamento, tais como: filtros, correias, pilhas e controle remoto.
- Despesas com mão-de-obra, materiais e adaptações necessárias à preparação do local para instalação do produto, bem como manutenção preventiva periódica.
- Partes ou peças danificadas decorrente de má instalação ou problemas no fornecimento de energia elétrica.
- Partes ou peças danificadas proveniente da falta de limpeza e/ou falta de manutenção, bem como da utilização de produtos químicos inadequados para a limpeza e manutenção do produto.
- Partes ou peças danificadas decorrentes a instalação em ambientes com alta concentração salina; onde o produto seja exposto a produtos químicos ácidos ou alcalinos.

10 - A garantia não cobre custos de deslocamentos para atendimento ao cliente durante o período de sua validade. Durante este período, a PÓLO CLIMA fornecerá as peças necessárias para o funcionamento do produto, com exceção às que estejam presentes nos itens 8 e 9, todavia, as despesas de envio das peças correrão por conta do cliente.

11 - Para usufruir da garantia legal e/ou contratual, será necessária a apresentação da Nota Fiscal de Compra e o Termo de Garantia, os quais serão solicitados durante o atendimento.

12 - A garantia oferecida pela PÓLO CLIMA está condicionada à observância destas condições gerais, sendo o único termo de garantia válido.

# PÓLO CLIMA

CLIMATIZADORES



Rua do Empreendedor, nº 1205  
Distrito Industrial III  
Santa Fé do Sul - SP  
CEP 15775-000

#### Fale conosco

☎ SAC: 0800 060 6667

✉ [sac@poloclima.com.br](mailto:sac@poloclima.com.br)

📞 (17) 99747-5838 - Orçamentos e Manutenções

📞 (67) 99620-8685 - Suporte Técnico

Atendimento em dias úteis, das 8 às 17 horas

[WWW.POLOCLIMA.COM.BR](http://WWW.POLOCLIMA.COM.BR)